



Compactage

Le rouleau duplex

AR 65



Bandages totalement arasant des deux côtés



Entièrement hydraulique et beaucoup plus.

Tous les avantages d'un seul coup d'œil

Moteur Hatz Diesel refroidi par air, avec sécurité manque d'huile : puissant, faibles émissions

Arceau de protection robuste avec point d'élingage central

Réservoir d'eau de grande capacité (60 l), résistant à la corrosion/arrosage à l'eau pour la mise en œuvre d'enrobés

Timon de guidage ergonomique, isolé des vibrations, repliable pour faciliter le transport, avec arrêt homme mort pour la sécurité de l'utilisateur

Levier de translation hydrostatique et levier de commande pour sélectionner la force centrifuge

Frein de parking hydraulique intégré

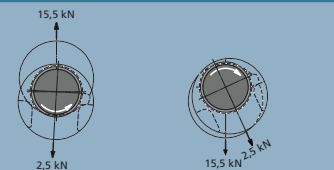
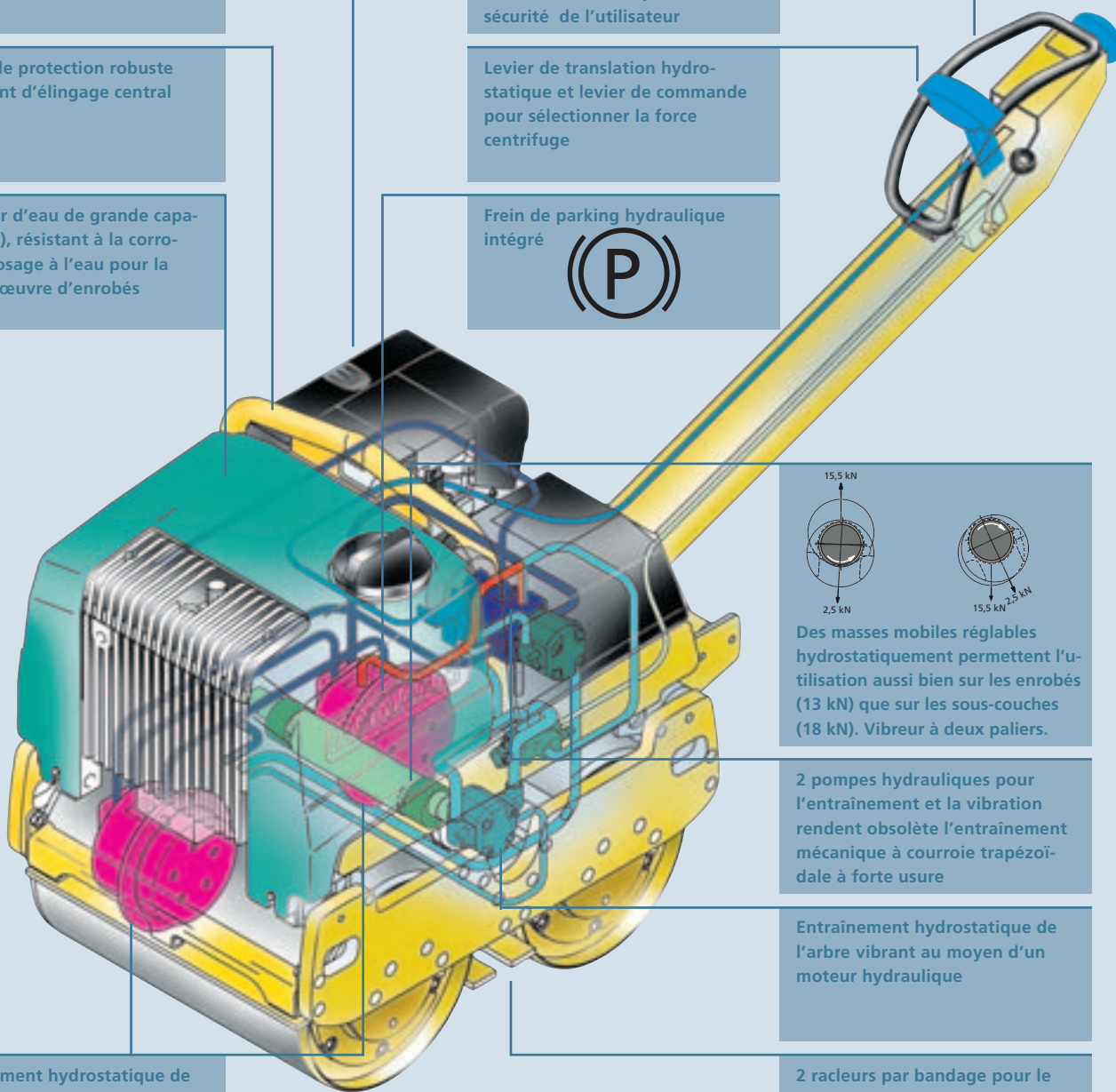

Des masses mobiles réglables hydrostatiquement permettent l'utilisation aussi bien sur les enrobés (13 kN) que sur les sous-couches (18 kN). Vibreur à deux paliers.

2 pompes hydrauliques pour l'entraînement et la vibration rendent obsolète l'entraînement mécanique à courroie trapézoïdale à forte usure

Entraînement hydrostatique de l'arbre vibrant au moyen d'un moteur hydraulique

Entraînement hydrostatique de translation par un moteur hydraulique dans chaque bandage

2 racleurs par bandage pour le nettoyage automatique des bandages

Caractéristiques techniques

	AR 65	AR 65
	Hatz	Hatz
	1 D 41 S	1 B 40
Poids/Masse		
Poids CECE	kg 720	700
Poids net standard	kg 695	690
Poids net avec démarrage électrique	kg 715	690
Largeur de travail	mm 650	650
Charge linéaire	kg/cm 5	5,3
Entraînement	hydrostatique	hydrostatique
Moteur diesel	Hatz 1D41 S	Hatz 1B40
Puissance	kW/CV 5,2/7,1	6,3/8,6
Vitesse marche avant, réglable en continu jusqu'à	km/h 4	4
Vitesse marche arrière, réglable en continu jusqu'à	km/h 2,5	2,5
Vibration	hydrostatique	hydrostatique
Force centrifuge, au choix	kN 13/18	13/18
Force de vibration par cm de génératrice	N/cm 100/138	100/138
Fréquence de vibration	Hz 60/55	60/55
Capacité en pente avec/sans vibration	% 25/45	25/45
Volumes de remplissage		
Eau	l 60	60
Huile hydraulique	l 20	20
Carburant	l 5	5
Consommation carburant, env.	l/h 1,7	1,7
Démarrage électrique	option	série
Équipement optionnel		
Compteur d'heures de service	X	X
Cadre protecteur à l'avant	X	X
Profondeur de compactage* grande/petite amplitude		
Sable/gravier	cm 30/25	30/25
Sols courants	cm 20/15	20/15
*Selon la nature du sol		
Classification	PV2	PV2

Sous réserve de modifications dans l'intérêt du progrès technique

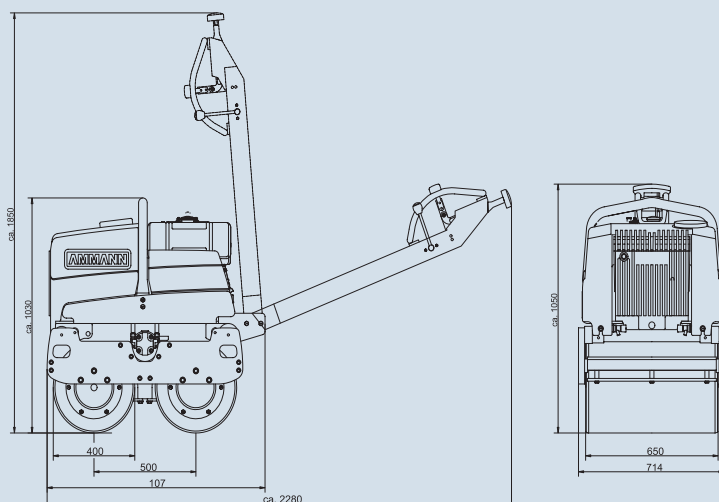



Le Duplex qui travaille comme deux

Machine universelle

La machine polyvalente et économique. Le rouleau vibrant AR 65 guidé à main pour la mise en œuvre de sous-couches et d'enrobés.

La mise en marche de la vibration s'effectue par un simple levier :

Une grande amplitude assure un compactage efficace, rapide et économique des sous-couches

Une petite amplitude tout aussi efficace sur les enrobés.

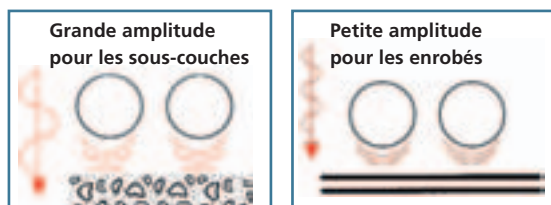

Ce rouleau est équipé de moteurs Hatz puissants :

Hatz Supra 1 D 41 avec démarrage à manivelle ou électrique avec la possibilité de démarrer manuellement au moyen d'une manivelle

Hatz 1 B 40 avec puissance de 15% de plus, démarrage électrique et la possibilité de démarrer manuellement au moyen d'un lanceur.

Entièrement hydraulique

L'entraînement et la vibration sont entièrement hydrauliques. La machine ne possède pas de pièces d'usure (= faible coûts de maintenance). L'hydraulique garantit une vitesse réglable en continu et une inversion de marche et un freinage progressif sans à-coups.

Bandages totalement arasant des deux côtés

Travaux de finition éliminés :

le rouleau, totalement arasant des deux côtés, permet un travail le long des bordures de trottoir, des murs et d'autres obstacles.

Démarrage électrique :

de série sur la version plus puissante Hatz 1 B 40 ou bien comme recommandée sur la version équipée du moteur Hatz 1 D 41.



Nous attachons une grande importance à la sécurité :

Timon de guidage avec sécurité homme mort, frein de parking hydraulique, marche arrière limitée à 2,5 km/h



AR 65 avec moteur diesel Hatz 1 D 41 (5,2 kW)

Site Internet
www.ammann-group.com

Ammann Verdichtung AG
Eisenbahnstraße 44
CH-4901 Langenthal
Tel. +41 (0)62 916 63 56
Fax +41 (0)62 922 86 23
E-Mail
info.avl@ammann-group.ch

Ammann Verdichtung GmbH
Josef-Dietzgen-Straße 36
D-53773 Hennef
Tel. +49 (0)22 42 880 20
Fax +49 (0)22 42 88 02 59
E-Mail
ammann@ammann-hennef.de

Rammax Maschinenbau GmbH
Gutenbergstraße 33
D-72555 Metzingen
Tel. +49 (0)71 23 922 30
Fax +49 (0)71 23 92 23 50
E-Mail info@rammax.de

Distributeurs pour matériel
de compactage

Grande Bretagne
Ammann Equipment Ltd
Bearley
Stratford-upon-Avon
GB-Warwickshire, CV37 OTY
Tel. +44 1789 414 525
Fax +44 1789 414 495
E-Mail sales@ammann.co.uk

France
Ammann Distribution SA
Z.I. Les Petites Haies
31, rue Valenton
F-94046 Créteil / Cedex
Tel. +33 1 45 17 08 88
Fax +33 1 45 17 08 90
E-Mail ammann@wanadoo.fr

Etats Unis
Ammann America, Inc.
13515 Branch View Lane
Farmers Branch, Texas 75234
USA
Tel. +1 972 488 2233
Fax +1 972 488 2818
E-Mail
info@ammann-america.com

Pour de plus amples informations appelez-nous ou
essayez le matériel chez votre concessionnaire Ammann

