



MOBILAIR® M 13/M 15/M 17

Compresseurs mobiles pour le B.T.P.

Avec le PROFIL SIGMA de réputation mondiale

Débit 0,75 à 1,60 m³/min (27 – 57 cfm)

MOBILAIR® M 13/M 15/M 17

Petits mais puissants

La puissance n'est pas une question de taille ou de poids – les petits Mobilair M 13, M 15 et M 17 en apportent la démonstration : ils sont compacts, légers et, selon le modèle, ils débitent jusqu'à 1,2, 1,4 ou 1,6 m³ d'air comprimé par minute (à 7 bar). Le modèle M 13 est proposé avec un moteur à essence standard ou avec un moteur électrique afin de couvrir le plus large éventail d'utilisations possible.

Des utilisations diversifiées

Les trois versions du plus petit modèle Mobilair se prêtent à une grande diversité d'utilisations. Jusqu'à une température ambiante de +40 °C, elles délivrent l'énergie nécessaire pour des marteaux, burins, perceuses, meuleuses, visseuses et rectifieuses pneumatiques, pour des fusées souterraines ou des robots fraiseurs pour canalisations. La version à 15 bar est parfaite pour les tests d'étanchéité ou la pose de fibres optiques par portage à l'air. Un refroidisseur final d'air comprimé externe, proposé en option, permet d'obtenir de l'air comprimé frais et sans condensats, et une chaîne de filtration externe est proposée pour de l'air comprimé sans huile.

Compresseur à vis avec un moteur essence ou électrique

La pièce maîtresse de la machine est le bloc compresseur à vis Kaeser doté du PROFIL SIGMA efficace. Il est entraîné par un moteur à essence Honda économique ou un moteur triphasé à haut rendement (M 13E). La transmission est assurée par une courroie trapézoïdale qui ne nécessite pratiquement pas d'entretien. Selon les besoins, plusieurs versions sont proposées pour des pressions de service de 7 à 15 bar.



Facilité d'utilisation

La qualité des compresseurs Mobilair M 13, M 15 et M 17 se manifeste par leur facilité d'utilisation qui est assurée par :

- le tableau de bord clairement structuré, avec un manomètre, un compteur d'heures de service et la surveillance de la température finale de compression ;
- le démarrage simple du moteur à essence avec une clé, et le démarrage à froid fiable avec le starter et le démarreur électrique ;
- le démarrage du moteur électrique avec un seul interrupteur qui évite la pointe de courant au démarrage grâce au couplage étoile-triangle ;
- la surveillance du sens de rotation du moteur et l'inverseur de phases (pratique en cas d'erreur de phases lors du raccordement de la machine au réseau électrique).

Transport aisé

Le compresseur tient sur n'importe quelle plateforme de véhicule. L'attelage de remorque reste donc libre. Un anneau de levage encastré facilite le chargement et le déchargement.

Couleurs spéciales

Le capot d'insonorisation de la machine est en polyéthylène rotomoulé, résistant à la corrosion et aux éraflures. Il est disponible dans les couleurs spéciales suivantes :

- bleu – similaire à RAL 5017
- vert – similaire à RAL 6024
- rouge – similaire à RAL 3020
- orange – similaire à RAL 2009

Autres couleurs sur demande.

Il trouve partout sa place





Performants dans les moindres détails – avec deux types de moteur



Grande autonomie

Le compresseur à moteur essence doit sa grande autonomie à son réservoir en plastique de grande contenance et à la régulation progressive qui permet une adaptation exacte du débit à la consommation réelle d'air comprimé. Cela se traduit par une réduction de la consommation de cette machine déjà peu gourmande en carburant.



Version sans gaz d'échappement

Le modèle M 13E est proposé avec un moteur triphasé (IP54 ISO F) pour les utilisations dans des locaux confinés et/ou des zones sensibles au bruit. Ce type de moteur est très silencieux et n'émet pas de gaz d'échappement.



Format « coffre à bagages »

Les quatre poignées ergonomiques permettent de soulever le compresseur à la main, sans palan, pour le charger dans un fourgon par exemple.



Grande maniabilité

La machine est très maniable grâce à sa construction compacte avec un centre de gravité bas, et grâce aux grands pneus et au long guidon rabattable.

Traitement d'air comprimé en option

Les M 13, M 15 et M 17 peuvent également être exploités avec un refroidisseur final d'air comprimé externe (pour de l'air comprimé frais et sans condensats) et, en option, avec une chaîne de filtration micronique (pour de l'air techniquement déshuilé), avec la possibilité de bypasser les filtres. À cet effet, les machines sont équipées en usine :

- d'une prise 12 V pour l'alimentation électrique du ventilateur ;
- d'un raccord pour le retour des condensats (dans les machines avec moteur à essence, ils sont vaporisés par la chaleur des gaz d'échappement et dans la version électrique, ils sont collectés dans un conteneur intégré).

Les deux cadres porteurs disposent de tuyauteries de raccordement montées à demeure pour l'air comprimé et le retour des condensats, ainsi que d'un câble d'alimentation électrique pour le ventilateur. Il suffit de les raccorder au compresseur préparé à cet effet.



La facilité d'utilisation prévue de série

Le développement de la machine a répondu à plusieurs objectifs : la commodité de transport, la maniabilité sur le chantier, la facilité d'utilisation et l'accessibilité de tous les organes à entretenir. Résultat : des frais d'entretien bas, une disponibilité rapide de la machine et une grande fiabilité d'exploitation.



Caractéristiques techniques

Machines avec moteur à essence

Modèle	Compresseur				Moteur à essence			Machine					
	Débit		Pression de service		Marque	Type	Puissance nominale moteur	Vitesse en charge	Capacité du réservoir carburant	Poids en ordre de marche	Niveau de puissance acoustique*	Niveau de pression acoustique**	Sortie d'air comprimé
	m³/min	cfm	bar	PSI									
M 13	1,20	42	7	100	Honda	GX 630	15,5	2500	20	202	≤97	76	1 x G½
	1,00	35	10	145									
	0,90	32	12	175									
	0,85	30	13	190									
M 15	1,4	50	7	100	Honda	GX 630	15,5	3000	20	202	pour l'exportation hors de l'UE uniquement		1 x G½
M 17	1,6	57	7	100	Honda	GX 630	15,5	3300	20	204	pour l'exportation hors de l'UE uniquement		1 x G½
	1,0	35	15	215				2300			≤97	76	

Machine avec moteur électrique

Modèle	Compresseur				Moteur électrique (triphasé)			Machine					
	Débit		Pression de service		Marque	Type	Puissance nominale moteur	Variantes de tension	Fusible recommandé	Poids en ordre de marche	Niveau de puissance acoustique*	Niveau de pression acoustique**	Sortie d'air comprimé
	m³/min	cfm	bar	PSI									
M 13E	1,20	42	7	100	ABM	4D112-M-2	7,5	400V 50 Hz 230V 50 Hz 460V 60 Hz	25A	187	≤97	73	1 x G½
	1,00	35	10	145									
	0,90	32	12	175									
	0,85	30	13	190									
	0,75	27	15	215									

*) Niveau de puissance acoustique garanti selon la directive 2000/14/CE

**) Niveau de pression acoustique surfacique selon ISO 3744 (r = 4 m)

***) G½" = dimension du filetage de raccordement – Les tuyaux avec un raccord à griffes G¾" peuvent être raccordés.

Dimensions

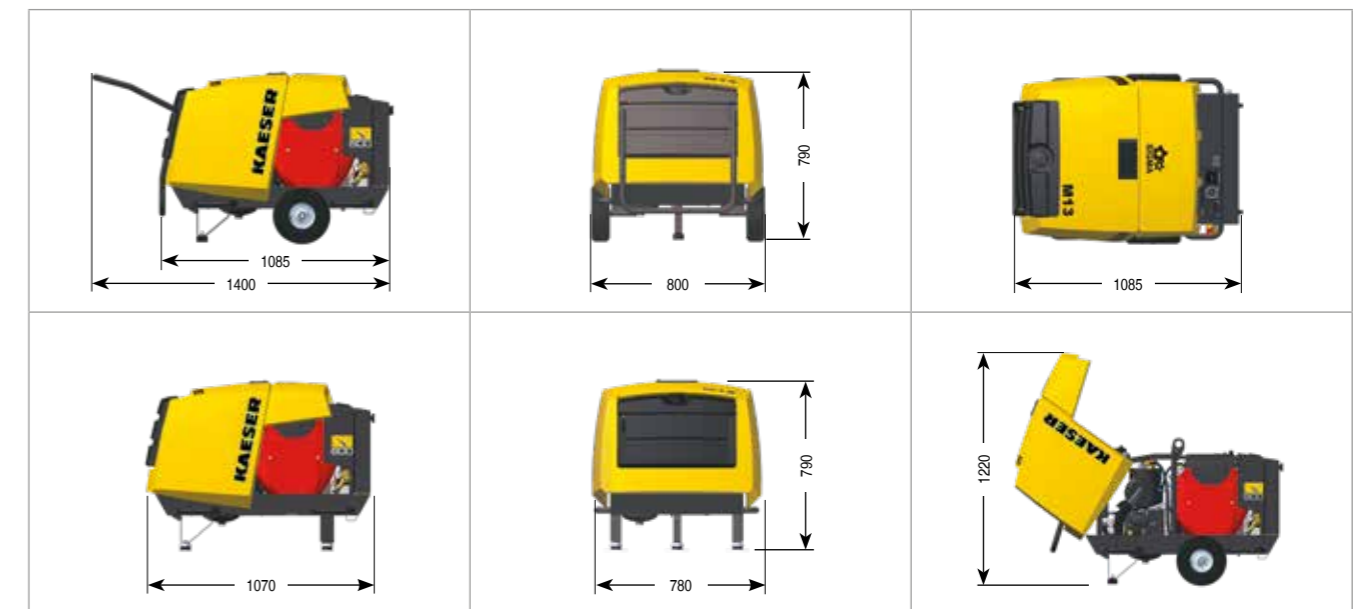

Présence globale

KAESER, l'un des premiers constructeurs de compresseurs et de systèmes d'air comprimé, est présent partout dans le monde.

Grâce à ses filiales et à ses partenaires répartis dans plus de 140 pays, les utilisateurs d'air comprimé sont assurés de disposer des équipements les plus modernes, les plus fiables et les plus efficaces.

Les ingénieurs-conseil et techniciens expérimentés de KAESER apportent leurs conseils et proposent des solutions personnalisées à haut rendement énergétique pour tous les champs d'application de l'air comprimé. Le réseau informatique mondial du groupe international KAESER permet à tous les clients du monde d'accéder au savoir-faire de ce fournisseur de systèmes.

Le réseau mondial de distribution et de SAV assure une disponibilité maximale de tous les produits et services KAESER.



KAESER COMPRESSEURS SPRL

Heiveldekens 7A – B-2550 Kontich – Tél: +32 (0)4 222.95.41 – Fax: +32 (0)4 222.95.42
info.belgium@kaeser.com – www.kaeser.com